

Safety fittings R1/ornamental

This product was tested and certified according to CSN EN 1906 and CSN PENV 1627 and was classified into safety class 3 (NBU - category secret)

Assembly manual:

- 1 After removing the fittings from the box unscrew worm M5 from the handle and unscrew the spindle with the screw from the knob and dismantle the fittings.;
- 2 Mount the attached cylindrical insert (5) into the lock in the door. The screw for its fastening is a part of the lock. Tighten it only freely. Insert the spindle with the screw (7) into the square opening of the lock. Put the drilling template on the protruding spindle and the cylindrical insert and mark the places for drilling openings for screws. With the central screw use the opening of the two openings that corresponds to the distance of the opening axis in the mortice lock from the axis of the lock square (see the specification). Remove the drilling template, put it on from the inside of the door and perform marking of openings as with the external side of the door. Remove the cylindrical insert and the mortice lock from the door.
- 3 Drill the marked openings for screws through the door so that they match the marking of openings on the other side of the door. Then re-drill the openings to a diameter of 12 mm. **Drill perpendicularly!** Re-drill the openings for end screws to a diameter of 15 mm to a depth of at least 25 mm from the inside of the door. Mount the mortice lock and the cylindrical insert again.
- 4 Put the cover plate (8) on the protruding cylindrical insert from the outside. Insert the knob (2) into the cut-out in the external shield (1). Insert the knob into the right(left) position according to the door. Put the spring washer (6) and washer (10) on the spindle with screw (7) according to the picture. Screw the knob, the external shield and the spindle with the washers together. Apply the unit connected like this from the outside of the door. Apply the internal shield reinforcement (12) from the inside of the door and screw it to the door using two bolts (14) and screw M6x45 (13).
- 5 Put the internal plastic guide insert (15) on the cylindrical insert from the inside of the door. Insert the return mechanism of the handle (17) into the return mechanism clip (16) so that the letter P(L) can be seen according to whether the internal handle is right(left). Insert the mechanism composed like this into the cut-out of the internal shield reinforcement so that the cut-out in the return mechanism clip points downwards (see the assembly diagram). **Rule:** The direction of the arrow in the picture with the mechanism must be identical with the handle operation in the lock. The gradually put on the spindle the internal shield (4), bearing (18), and handle (3), into which screw worm M5 (11) before so that it does not prevent putting the handle on the spindle. The cut-out in the bearing must lock into the protrusions in the shield during putting on and the cut-out in the handle must lock into the protrusions of the return mechanism. Tighten the handle worm after setting.
- 6 Screw 4 attached screws (9) at the places of ornamental ends of both shields. Tighten the insert screw.
- 7 Maintenance: Tighten the cover screws and worms of handles from time to time.

Specification:

- For doors of thickness 40-45 mm (if it is not stated otherwise on the label)
- Cylindrical insert FAB 2018 1/1 R1 (possibly another corresponding)
- Mortice lock of the corresponding span, depth 80 mm.

Specification of the fittings span is stated on the product label.

- a) For span 90 mm the distance of the central screw axis from the handle axis 32 mm (opening B)
- b) For span 72 mm and 92 mm - plastic door the distance of the central screw axis from the handle axis 21.5 mm (opening A)

Attention:

By mounting the safety fittings entry protection is solved only partially. Only the lock area is protected but not other weak point of doors. The safety fittings are meaningful if the door is locked. Assembly of the safety fittings should be done by an expert. The manufacturer does not provide warranty for functional defects arisen due to improper assembly. We recommend using a wet cloth to wipe impurities. Satin fittings must not be cleaned using abrasive detergents that could penetrate the surface layer of satin. Use furniture polish containing silicon for its cleaning.

All parts of this product including the packaging are recyclable. Dispose of the packaging, unconsumed parts of the product and non-functional or otherwise damages product according to the local valid directives about waste handling.

Bezpečnostní kování R1/ozdobné

Tento výrobek byl zkoušen a certifikován dle ČSN EN 1906 a ČSN PENV 1627 a byl zařazen do bezpečnostní třídy 3 (NBU – kategorie tajné).

Návod k montáži:

- 1 Po vyjmutí kování z krabice vyšroubujte červík M5 z kliky a trn se šroubem z madla/knoflíku/ a kování rozmontujte.
- 2 Namontujte do zámku ve dveřích přiloženou cylindrickou vložku(5). Šroub pro její upevnění je součástí zámku. Dotáhněte ho jen volně. Do čtyřhraného otvoru zámku vložte trn se šroubem(7). Na vyčnívající trn a cylindrickou vložku přiložte z venkovní strany dveří vrtací šablonu a označte místa pro vyvrtání otvorů pro šrouby. U středového šroubu použijte ten ze dvou otvorů k označení místa vrtání, který odpovídá vzdálenosti osy otvoru v zadlabacím zámku od osy čtyřhranu zámku (viz specifikace). Vrtací šablonu sejměte, nasadte ji z vnitřní strany dveří a proveďte označení otvorů jako u vnější strany dveří. Zadlabací zámeček a cylindrickou vložku vyjměte ze dveří.
- 3 Naznačené otvory pro šrouby provrtajte skrz dveře tak, aby se shodovaly s označením otvorů na opačné straně dveří a pak otvory převrtejte na \varnothing 12 mm. **Vrtejte kolmo!** Z vnitřní strany dveří převrtejte otvory pro krajní šrouby na \varnothing 15 mm do hloubky minimálně 25 mm. Namontujte zpět zadlabací zámeček a cylindrickou vložku.
- 4 Z venkovní strany nasuňte na vyčnívající cylindrickou vložku krycí desku(8). Do vybraní ve vnějším štítě(1) vložte madlo/knoflík(2). Madlo vložte do pravé/levé/ polohy podle dveří. Na trn se šroubem(7) nasuňte pružnou podložku(6) a podložku(10) dle obrázku. Madlo/knoflík/,vnější štít a trn s podložkami sešroubujte dohromady. Takto spojený celek přiložte z vnější strany dveří.Z vnitřní strany dveří přiložte výztuhu vnitřního štítu(12) a přišroubujte pomocí dvou svorníků(14) a šroubu M6x 45(13) ke dveřím.
- 5 Z vnitřní strany dveří nasadte na cylindrickou vložku vnitřní vodící vložku z PH(15). Do úchytky vratného mechanismu(16) vložte vratný mechanismus kliky(17) tak, aby při vkládání bylo vidět písmeno P/L/ podle toho jestli je vnitřní klika pravá/levá/. Takto složený mechanismus vložte do vybraní výztuhy vnitřního štítu tak, aby vybrání v úchytky vratného mechanismu směřovalo směrem dolů /viz schéma montáže/. **Zásada:** Směr šipky na obrázku u mechanismu musí být shodný s chodem kliky zámku. Pak postupně nasadte na trn vnitřní štít(4), ložisko vnitřního štítu(18) a kliku(3), do které předtím našroubujete červík M5(11) tak, aby nezabránil nasunutí kliky na trn. Při nasazování musí zapadnout vybrání v ložisku do výstupků ve štítu a vybrání v klíče musí zapadnout do výstupků vratného mechanismu.Po ustavení dotáhněte červík vnitřní kliky.
- 6 V místech ozdobných konců obou štítů našroubujte 4 přiložené vruty(9). Dotáhněte šroub vložky.
- 7 Údržba: Občas dotáhněte červík kliky.

Specifikace:

- pro dveře tl. 40-45 mm (pokud není na etiketě uvedeno jinak)
- cylindrická vložka FAB 2018 1/1 R1 (případně jiná odpovídající)
- zadlabací zámeček odpovídající rozteče ,hloubka 80 mm.

Specifikace rozteče kování je udána na etiketě výrobku.

- a/ pro rozteč 90 mm vzdálenost osy střed. šroubu od osy kliky 32 mm (otvor „B“)
- b/ pro rozteč 72 mm a 92 mm-plastové dveře vzdálenost osy střed. šroubu od osy kliky 21,5 mm (otvor „A“)

Upozornění:

Montáží bezpečnostního kování se řeší ochrana vstupu pouze částečně. Chráněna je pouze oblast zámku,nikoli však ostatní slabá místa dveří. Bezpečnostní kování má význam, jsou-li dveře zamčené. Montáž bezpečnostního kování doporučujeme svěřit odborníkovi.Výrobce **neručí** za funkční vady, vzniklé nesprávnou montáží. Pro setření nečistoty doporučujeme použít navlhčený hadřík. Saténové kování se nesmí čistit abrazivními čistícími prostředky, které by mohly narušit povrchovou vrstvu saténu. K jeho čištění používejte leštěnku na nábytek obsahující silikon.

Všechny části tohoto výrobku včetně obalu jsou recyklovatelné. Obal a opotřebený, nefunkční nebo jinak poškozený výrobek odevzdejte do sběrného místa odpadu.

Datum výroby/Dátum výroby/Date of manufacture:
Kontroloval/Kontroloval/Checked by:



Bezpečnostné kovanie R1/okrasné

Tento výrobok bol zkušany a certifikovaný dľa ČSN EN 1906 a ČSN PENV 1627 a bol zaradený do bezpečnostnej triedy 3 (NBU-kategória tajné).

Návod na montáž

- Po vybalení kovania zkrabice vyskrutkujte červík M5 z kľučky a trň so skrutkou z madla /gombíku/ a kovanie rozmontujte.
- Namontujte do zámku vo dverách priloženú cylindrickú vložku (5). Skrutka na jej upevnenie je súčasťou zámku. Dotiahnite ju veľmi opatrne. Do štvorhranného otvoru zámku vložte trň zo skrutkou(7). Na vyčnievajúci trň a cylindrickú vložku priložte z vonkajšej strany dverí šablónu na vŕtanie a označte miesta na vyvrtanie otvorov pre skrutky. U stredovej skrutky použite ten z dvoch otvorov na označenie miesta vŕtania, ktorý odpovedá vzdialenosti osy otvoru v zadlabovacom zámku od osy štvorhranu zámku /viď špecifikácia/. Vŕtaciú šablónu dajte dolu, nasadte ju z vnútornej strany dverí a označte otvory ako u vonkajšej strany dverí. Zadlabovací zámok a cylindrickú vložku vyberte z dverí.
- Označené otvory pre skrutky prevŕtajte cez dvere tak, aby sa zhodovali s označením otvorov na opačnej strane dverí a potom otvory vyvŕtajte na \varnothing 12 mm. Vŕtajte kolmo! Z vnútornej strany dverí vyvŕtajte otvory pre krajné skrutky na priemer 15 mm do hĺbky minimálne 25 mm. Namontujte naspäť zadlabovací zámok a cylindrickú vložku.
- Z vonkajšej strany nasadte na vyčnievajúcu cylindrickú vložku kryciu dosku (8). Do drážky vo vonkajšom štíte (1) vložte madlo/gombík(2). Madlo vložte do pravej/ľavej polohy, podľa dverí. Na trň so skrutkou (7) nasadte pružnú podložku(6) a podložku(10) podľa obrázku. Madlo/gombík, vonkajší štít a trň s podložkami zoskrutkujte dohromady. Takto spojený celok priložte z vonkajšej strany dverí. Z vnútornej strany dverí priložte vystuženie vnútorného štítu(12) a priskrutkujte dvomi svorníkmi(14) a skrutkou M6 x 45(13) k dverám.
- Z vnútornej strany dverí nasadte na cylindrickú vložku vnútornú vodiacu vložku z PH(15). Do úchytky vratného mechanizmu(16) vložte vratný mechanizmus kľučky(17) tak, aby bolo vidieť v momente vkladania hlásky P/L podľa toho, či je vnútorná kľučka pravá/ľavá. Takýmto spôsobom zložený mechanizmus vložte do drážky vystuženia vnútorného štítu tak, aby drážka v úchytku vratného mechanizmu smerovala smerom dole (viď schému montáže). **Zásada:** Nasmerovanie šípky na obrázku u mechanizmu musí byť rovnaké s chodom kľučky v zámku. Potom postupne nasadte na trň vnútorný štít(4), ložisko vnútorného štítu(18) a kľučku(3), do ktorej predtým zaskrutkujte červík M5(11) tak, aby nebránil nasunutiu kľučky na trň. V procese nasadzovania musí zapadnúť drážka v ložisku do výstupkov v štíte a drážka v kľučke musí zapadnúť do výstupkov vratného mechanizmu. Po ustanovení dotiahnite červík vnútornej kľučky.
- V miestach okrasných koncov oboch štítov zaskrutkujte 4 priložené skrutky(9). Dotiahnite skrutku vložky.
- Údržba: Čas od času dotiahnite červík kľučky.

Špecifikácia:

- pre dvere hrúbky 40-45 mm /pokiaľ nie je na etikete uvedené inak/
- cylindrická vložka FAB 2018 1/1 R1 /prípadne iná vhodná/
- zadlabovací zámok príslušného rozmedzia, hĺbka 80 mm.

Špecifikácia rozmedzia kovania je uvedená na etikete výrobku.

- pre rozmedzie 90 mm vzdialenosť osy stredovej skrutky od osy kľučky 32 mm /otvor B/
- pre rozmedzie 72 mm a 92 mm-plastové dvere vzdialenosť osy stredovej skrutky od osy kľučky 21,5 mm /otvor A/

Upozornenie:

Montážou bezpečnostného kovania sa rieši ochrana vchodu iba čiastočne. Chránená je iba oblasť zámku, v žiadnom prípade nie ostatné slabé miesta dverí. Bezpečnostné kovanie má význam v prípade, že sú dvere zamknuté. Montáž bezpečnostného kovania by mal namontovať odborník. Výrobca **nie je zodpovedný** za funkčné vady, ktoré vzniknú nesprávnym namontovaním. Aby sme mohli zotrieť nečistotu, doporučujeme vám použiť namočenú handru. Saténové kovanie sa nescie čistíť abrazívnymi čistiacimi prostriedkami, ktoré by mohli porušiť povrchovú vrstvu saténu. Na jeho čistenie používajte leštenku na nábytok, ktorá obsahuje silikón.

Všetky časti tohoto výrobku včítane obalu sú recyklovateľné. Obal, nespotrebované časti výrobku a nefunkčný alebo inak poškodený výrobok zneškodnite podľa miestnych platných smerníc o nakladaní s odpadmi.

Názvoslovné detaily pro montáž / Názvoslovné detaily na montáž / Terminology of details for assembly (ilustrační obrázek) / (ilustrační obrázek) / (illustration picture)

Legenda: / Legend:

- vnější štít, 1 ks / vonkajší štít, 1 kus / External shield, 1 pc
- madlo/knohlik, 1ks / madlo/gombík, 1 kus / Knob, 1 pc
- klika/levá/pravá, 1ks / kľučka ľavá/pravá, 1 kus / Left handle, 1 pc
- vnútorný štít, 1 ks / vnútorný štít, 1 kus / Internal shield, 1 pc
- cylindrická vložka, 1 ks / cylindrická vložka, 1 kus / Cylindrical insert, 1 pc
- pružná podložka, 1ks / pružná podložka, 1 kus / Spring washer, 1 pc
- trň so skrutkou, 1 ks / trň zo skrutkou, 1 kus / Spindle with the screw, 1 pc
- krycí deska, 1 ks / krycia doska, 1 kus / Cover plate, 1 pc
- vrut, 4 ks / skrutka do dreva, 4 kusy / Screw, 4 pcs
- podložka, 1ks / podložka, 1 kus / Washer, 1 pc
- červík M5, 1 ks / červík M5, 1 kus / Worm M5, 2 pcs
- výztuha vnútorného štítu, 1 ks / vystuženie vnútorného štítu, 1 kus / Internal shield reinforcement, 1 pc
- šroub M6x45, 1 ks / skrutka M6x45, 1 kus / Screw M6x45, 1 pc
- svorník, 2 ks / svorník, 2 kusy / Bolt, 2 pcs
- vnútorná vodiaca vložka z PH, 1 ks / vnútorná vodiaca vložka z PH, 1 kus / Internal plastic guide insert, 1 pc
- úchytku vratného mech., 1 ks / úchytku vratného mechanizmu, 1 kus / Return mechanism clip, 1 pc
- vratný mechanizmus kľučky, 1 ks / vratný mechanizmus kľučky, 1 kus / Handle return mechanism, 1 pc
- ložisko vnútorného štítu, 1 ks / ložisko vnútorného štítu, 1 kus / Bearing, 1 pc

Bezpečnostní systém dále obsahuje:

Bezpečnostný systém ešte obsahuje:

Safety system furthermore contains:

- šablóna, 1 ks / šablóna, 1 kus / Template, 1 pc
- šestihraný kľúč 2.5, 1 ks / šesťhranný kľúč 2.5, 1 kus / Hexagonal wrench 2.5, 1 pc
- šestihraný kľúč 4, 1 ks / šesťhranný kľúč 4, 1 kus / Hexagonal wrench 4, 1 pc
- návod na montáž, 1 ks / návod na montáž, 1 kus / Certificate of warranty, 1 pc

Bezpečnostní systém dále obsahuje:

Bezpečnostný systém ešte obsahuje:

Safety system furthermore contains:

- šablóna, 1 ks / šablóna, 1 kus / Template, 1 pc
- šestihraný kľúč 2.5, 1 ks / šesťhranný kľúč 2.5, 1 kus / Hexagonal wrench 2.5, 1 pc
- šestihraný kľúč 4, 1 ks / šesťhranný kľúč 4, 1 kus / Hexagonal wrench 4, 1 pc
- návod na montáž, 1 ks / návod na montáž, 1 kus / Certificate of warranty, 1 pc

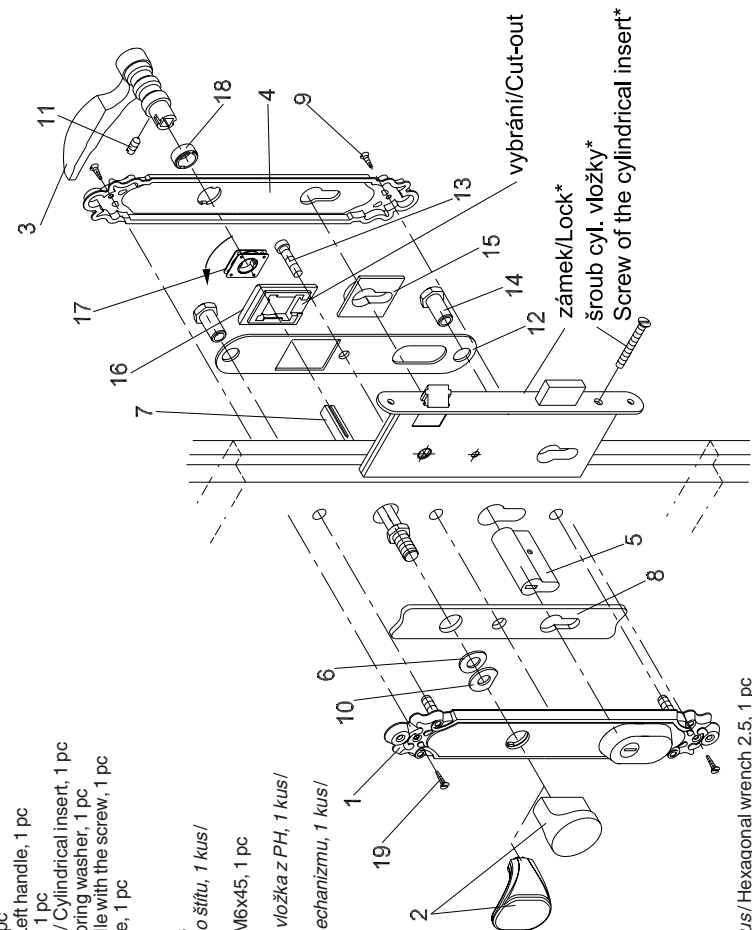

* není součástí kompletu
* Not a part of the supply